

Sun Odyssey 379



Sun Odyssey 409



Sun Odyssey 439

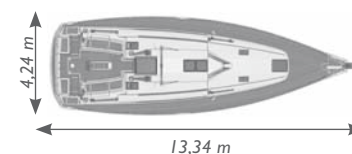
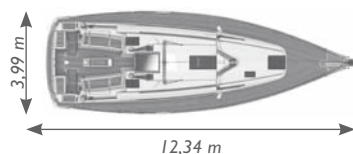
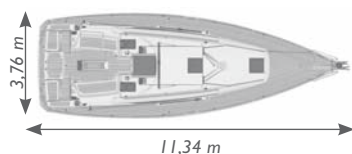
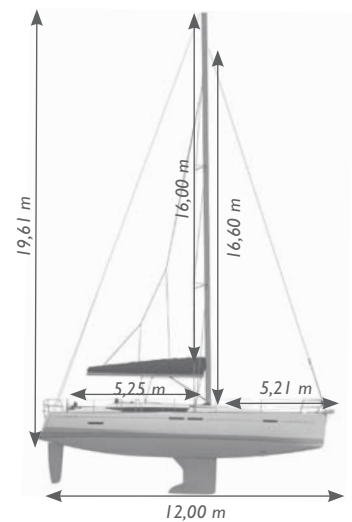
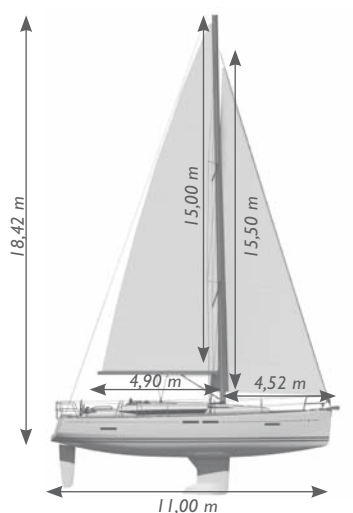
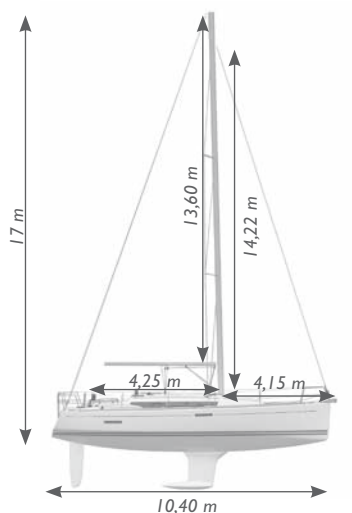

Homologation conforme aux normes C.E.

SO 379 SO 409 SO 439

CARACTÉRISTIQUES

Longueur hors tout

Longueur coque

Longueur flottaison

Bau maxi

Déplacement bateau léger avec quille standard GTE

Tirant d'eau lest GTE fonte avec bulb et traitement de surface époxy

Poids lest GTE

Tirant d'eau lest PTE fonte avec bulb et traitement de surface époxy (double safrans sur SO379)

Poids lest PTE

Dériveur lest traité époxy avec dérive fonte entièrement rétractable dans lest, double safrans

Poids lest dériveur

Catégorie CE (* en cours)

Architecte/Designer

Eau réservoir roto moulé sous la couchette avant avec nable de remplissage et évent

Carburant réservoir roto moulé sous couchette arrière avec nable de remplissage et évent

Eaux noires réservoir roto moulé dans la salle d'eau avec vidange par gravité et nable de pont

Réfrigérateur glacière avec accès par dessus

	SO 379	SO 409	SO 439
Longueur hors tout	11,34 m	12,34 m	13,34 m
Longueur coque	10,98 m	11,98 m	12,99 m
Longueur flottaison	10,40 m	11,00 m	12,00 m
Bau maxi	3,76 m	3,99 m	4,24 m
Déplacement	6700 kg	7450 kg	9880 kg
Tirant d'eau lest GTE	1,95 m	2,10 m	2,20 m
Poids lest GTE	1775 kg	2260 kg	2850 kg
Tirant d'eau lest PTE	1,50 m	1,55 m	1,60 m
Poids lest PTE	2039 kg	2470 kg	3150 kg
Dériveur	1,10 - 2,25 m	-	-
Poids lest dériveur	2313 kg	-	-
Catégorie CE	A8*	A8 / B10	A10 / B11
Architecte/Designer	M. Lombard	P. Briand	P. Briand
Eau	200 L	330 L	330 L
Carburant	130 L	200 L	200 L
Eaux noires	80 L	80 L	80 L
Réfrigérateur	185 L	185 L	185 L

VOILES

Standard	SO379	SO409	SO439
Grand voile en tissu à fils polyester haute ténacité, œillets inox et renforts orientés, 2 ris automatiques	35 m ²	43,5 m ²	49,5 m ²
Foc enrouleur 132% en tissu à fils polyester haute ténacité, protection UV, œillets inox	35 m ²	-	-
Foc enrouleur 106% en tissu à fils polyester haute ténacité, protection UV, œillets inox	-	32,5 m ²	41,5 m ²
Grand voile enrouleur (en option) en tissu à fils polyester haute ténacité, protection UV, œillets inox	27,2 m ²	34,2 m ²	39,3 m ²

Options supplémentaires	SO379	SO409	SO439
Code 0 avec coupe tri radiale et construction en sandwich Mylar /Aramid X-Grid gris avec emmagasineur (nécessite option spi asymétrique)	55,2 m ²	70 m ²	76,4 m ²
Spi symétrique taille optimale pour le bateau (non disponible en option)	99 m ²	118 m ²	144 m ²
Spi asymétrique taille optimale pour le bateau (non disponible en option)	90,4 m ²	109 m ²	133 m ²

Pack Performance Plus	SO379	SO409	SO439
Grand voile Performance full-batten , avec coupe tri radiale et construction en sandwich Mylar /taffetas X-Grid gris, 2 ris automatiques	35 m ²	43,5 m ²	49,5 m ²
Génois enrouleur Performance 132% coupe tri radiale et construction en sandwich Mylar/taffetas X-Grid gris, protection UV Sunbrella®, œillets inox	35 m ²	-	-
Génois enrouleur Performance 140% coupe tri radiale et construction en sandwich Mylar/taffetas X-Grid gris, protection UV Sunbrella®, œillets inox	-	46,1 m ²	54,7 m ²

Pack Performance Auto Vireur	SO379	SO409	SO439
Grand voile Performance full-batten , avec coupe tri radiale et construction en double sandwich Mylar /taffetas X-Grid gris, 2 ris automatiques	35 m ²	43,5 m ²	49,5 m ²
Foc auto vireur avec coupe tri radiale et construction en double sandwich Mylar /taffetas X-Grid gris, protection UV, œillets inox, option livrée avec rail sur le roof	23,3 m ²	28,2 m ²	35,3 m ²

	SO 379	SO 409	SO 439
M A N O E U V R E S			
Lazy bag en tissu Sunbrella® Taupe avec lazy jacks intégrés	■	■	■
Winchs de génois 2 x Harken 40.2 self-tailing	■	-	-
Winchs de génois 2 x Harken 46.2 self-tailing	-	■	■
Winchs de génois 2 x Harken 50.2 self-tailing	-	X	X
Winch de roof bâbord Harken 35.2 self-tailing	■	-	-
Winch de roof bâbord Harken 40.2 self-tailing	-	■	■
Winch de roof tribord Harken 35.2 self-tailing	*	-	-
Winch de roof tribord Harken 40.2 self-tailing	-	*	*
Winchs de génois électriques "Rewind" 2 x 46.2 winchs qui tournent dans les deux sens pour border ou choquer les écoutes	-	□	□
Winch de roof électrique 1 x Harken 40.2 12v self-tailing en place de winch standard	-	PREFERENCE	PREFERENCE
Rails d'écoute de génois avec avale-tout réglable situés sur le roof	-	■	■
Rails d'écoute de génois avec avale-tout Harken réglable (situés sur les passavants)	■	X	X
Manivelles de winch 2 x Harken	■	■	■
Bloqueurs devant chaque poste de barre pour les écoutes de grand voile et génois	■	■	■
Bloqueurs Spinlock et poulies de renvoi	■	■	■
Rail d'écoute de grand voile rail Harken, chariot à billes et réglages	■	■	■
Accastillage de spi bloqueurs Spinlock	*	*	*
Grément de spi asymétrique drisse, 2 écoutes, amure, poulies Harken	□	□	□
Grément de spi symétrique drisse, 2 écoutes et 2 bras, balancine et hale bas de tangon, va et vient pour chariot sur le mât, tangon, poulies Harken	□	□	□
M Â T E T G R É E M E N T			
Mât classique aluminium avec 2 étages de barre de flèches posé sur le pont	■	■	■
Mât enrouleur	□	□	□
Grément dormant monotoron discontinu inox 1x19	■	■	■
Grément dormant discontinu inox Dyform®	X ▲	X ▲	X ▲
Pataras double	■	■	■
Pataras réglable avec ajusteur mécanique	*	*	*
Enrouleur génois avec double gorge, bosse d'enrouleur ramenée au cockpit	■	■	■
Grément courant balancine de bôme, drisse de GV, drisse de génois, écoute de GV, écoutes de génois en polyester	■	■	■
Grément courant drisse de GV, drisse de génois, écoute de GV, écoutes de génois en Dyneema®	X ▲	X ▲	X ▲
Hale bas rigide avec compas à gaz et réglages renvoyé au cockpit	*	*	■
C O C K P I T			
Lattage bois massif sur bancs, marches et jupe	■	■	■
Fond de cockpit latté en bois massif	□	□	□
Passavants en bois massif	□	□	□
Coffres de cockpit , 1 coffre latéral et 1 coffre sous le siège bâbord	■	-	-
Coffres de cockpit 2 coffres latéraux et 1 large coffre sous siège barreur	-	■	■
Coffre pour radeau de survie	90x59x34 cm	90x55x34 cm	90x54x34 cm
Rangement pour la porte de descente dans le coffre à bib	-	■	■
Rangement pour la porte de descente dans le coffre de cockpit	■	-	-
Boîte à bouts sous les sièges barreur, emplacement pour nables de remplissages, haut-parleurs de cockpit et prise de quai	-	■	■
Plateforme de bain basculante avec échelle télescopique	■	■	■
Table cockpit avec côtés rabattables, rangement central, porte verres, main courante inox, éclairages, prise 12v	PREFERENCE	■	■
Table cockpit en bois massif mêmes fonctions que la table standard, mais avec côtés rabattables et surface centrale en bois massif	□	□	□
Boîte à gaz pour 2 bouteilles, robinet gaz sous le bac four dans la cuisine	■	■	■
Barres à roue x 2 gainées cuir, compas sur chaque poste de barre, arceaux inox de protections	■	■	■
Barres à roues composite	□	□	□
Barre franche de secours et nable dans le fond cockpit	■	■	■
Housses de barres à roue en tissu Sunbrella® Taupe avec zips	□	□	□
Housse de table cockpit en tissu Sunbrella® Taupe (avec ou sans GPS)	□	□	□
Electronique emplacement sur chaque poste de barre et un emplacement pour GPS chartplotteur sur la table de cockpit pour être visible des deux postes barreurs	■	■	■
Commande moteur levier de commande vertical et tableau moteur monté dans poste de barre tribord	■	■	■
Douche de cockpit avec eau chaude, eau froide et mitigeur	PREFERENCE	PREMIERE	■
Coussins de cockpit en tissu Sunbrella® Sling Taupe avec clips plastiques	□	□	□
Bimini cockpit en tissu Sunbrella® Taupe avec arceaux en inox, rabattable avec housse de stockage	□	□	□
Capote cockpit large en tissu Sunbrella® Taupe	□	□	□
É Q U I P E M E N T D E P O N T			
Puits à chaîne	■	■	■
Balcon avant ouvert, inox	■	■	■
Balcons arrière inox avec support bouée	■	■	■
Support moteur hors bord starboard, monté sur balcon arrière	□	□	□
Guindeau électrique vertical Quick 1000W pour bout et chaîne de 10mm, commande à distance	□	PREMIERE	■
Commande guindeau double commande avec compteur de chaîne monté dans le cockpit	-	□	□
Ferrure d'étrave inox, simple	■	■	■
Ferrure d'étrave inox, doubles avec sous barbe pour spi asymétrique ou code 0	PREMIERE	PREMIERE	PREMIERE
Kit mouillage ancre 16kg avec 28 m de chaîne de 10 mm et 40 m de bout de 18 mm	□	-	-
Kit mouillage ancre Delta 20kg avec 32 mètres de chaîne de 10mm et 45 mètres de bout de 18mm	-	□	□
Filières 2 étages de filières inox, chandeliers en inox	■	■	■
Portes filières	PREFERENCE	PREFERENCE	PREFERENCE
Rail de fargue	■	■	■
Liston de coque	□	□	□
Taquets d'amarrages 4 x taquets	■	■	■
Taquets amarrage au maître bau 2 x taquets	PREMIERE	PREMIERE	PREMIERE
Kit amarrage pare battages et amarres	□	□	□
Mains courantes de roof en bois	■	■	■

▲ Pack Performance auto vireur X Pack Performance Plus * Pack navigation ■ Standard □ Option - Non disponible

TECHNIQUE

CONSTRUCTION

Pont en injection Prisma Process®, ISO gelcoats	■	■	■
Coque stratifiée en fibre de verre monolithique, ISO gelcoats, "barrier coat" de protection anti-osmose	■	■	■
Structure contre moule intérieur avec accès varangue anti-talonnage	■	-	-
Structure contre moule intégral avec accès varangue anti-talonnage, reprise de stratification de coque dans les zones de fixation de lest et tirants	-	■	■

ÉCLAIRAGES

Feux de route et de mouillage à LED	PREMIERE	PREMIERE	PREMIERE
Plafonniers encastrés LED en laiton chrome dans le carré, salles d'eau et cabines	■	■	■
Lisseuses gainées en cuir dans la cabine avant et les cabines arrières	■	■	■
Réglettes dans la cuisine et spot dans la salle d'eau	■	■	■
Eclairage indirect sous les meubles dans le carré	-	PREFERENCE	PREFERENCE
Lecteur de carte sur flexible orientable gainé cuir	■	■	■

CIRCUIT ÉLECTRIQUE

Alternateur 12v sur moteur de propulsion	80 A	80 A	80 A
Répartiteur de charge une entrée deux sorties	■	■	■
Capacité du parc moteur 12v	70 Ah	110 Ah	110 Ah
Capacité du parc domestique 12v	70 Ah	220 Ah	220 Ah
1 x 70 Ah batterie supplémentaire pour parc domestique	PREMIERE	-	-
2 x 110 Ah batteries supplémentaires pour parc domestique	-	PREMIERE	PREMIERE
Un coupe-batterie positif pour le moteur, un pour le domestique, un coupe-circuit négatif général	■	■	■
Prise de quai 220v avec disjoncteur différentiel, prise 220v à la table à cartes, cabines et cuisine	PREMIERE	PREMIERE	■
Chargeur de batterie 40A, multi phase	PREMIERE	-	-
Chargeur de batterie 60A, multi phase	-	PREMIERE	PREMIERE
Convertisseur 2000 W 12v/220v	-	-	□
Tableau électrique 12v avec disjoncteur 12v, disjoncteurs 220v, voltmètre 12v	■	■	■
Panneaux solaires 2 x 45W sur le roof avec relais de charge	□	□	□
Une prise 12v par cabine et table à cartes	■	■	■
Four micro-ondes inox 220v	□	□	□

CIRCUIT PLOMBERIE

Circuit eau chaude et eau froide sous pression avec tuyaux plastique semi-rigides	■	■	■
Groupe d'eau qualité "usage intensif" avec vase d'expansion	■	■	■
Chauffe-eau 40 litres connecté à l'échangeur du moteur et au système 220v	■	■	■
Robinetterie chrome avec douchette dans les salles d'eau	■	■	■
Pompe de cale manuelle dans le cockpit et pompe de cale électrique avec déclencheur	■	■	■
Réservoir d'eau supplémentaire 130L sous la couchette arrière tribord	□	-	-
Réservoir d'eau supplémentaire 200L sous la couchette arrière tribord	-	□	PREMIERE
Afficheur d'eau douce numérique	■	■	■
Douches avec pompe électrique individuelle, filtres et interrupteur marche/arrêt	■	■	■
WC marin, grand modèle, avec pompe manuelle	■	■	■
WC électrique Quiet-Flush en remplacement du WC standard, commande individuelle par WC	-	□	□
Réservoirs eaux noires 80 litres avec vidange par gravité et nable de pont pour salle d'eau avant (salle d'eau arrière bâbord équipé en série 80L)	-	□	□

MOTORISATION

Yanmar 3YM30 29 CV , 21Kw Sail drive dernière génération de moteur	■	-	-
Yanmar 3JH5-CE 40 CV , 29.4Kw Sail drive dernière génération de moteur	-	■	-
Yanmar 4JH5-CE 54 CV , 39.6Kw, Sail drive dernière génération de moteur	-	-	■
Mousse d'insonorisation avec film plastifié et accès derrière la descente et dans la cabine arrière	■	■	■
Filtre séparateur	■	■	■
Pot échappement, sortie inox sur l'arrière, aération forcée par ventilateur	■	■	■
Hélice tripale fixe	■	■	■
Hélice repliable, Flex-o-Fold	X ▲	X ▲	X ▲
Propulseur d'étrave 4.3 CV / 3.2 kw avec 2 batteries supplémentaires, en tunnel	□	-	-
Propulseur d'étrave 9.5 CV / 7.1 kw avec 2 batteries supplémentaires, moulé dans la coque	-	□	□
Gouvernail en polyester	■	■	■

C O N F O R T

Hublots de coque fixes	4	8	8
Hublots ouvrants dans le cockpit et sur le roof	2	2	2
Vitres latéraux fixes	6	6	6
Hublots de roof ouvrants intégré dans le vitrage	2	2	2
Panneaux de pont ouvrants	4	6	7
Stores moustiquaires pour panneaux de pont	PREMIERE	PREMIERE	PREMIERE
Station audio "Sonichub" Simrad avec télécommande	PREFERENCE	PREFERENCE	PREMIERE
BOSE® 2.1 haut-parleurs ACCOUSTIMASS 3 dans le carré	-	-	PREMIERE
Hauts parleurs dans le carré	PREFERENCE	PREFERENCE	-
Hauts parleurs de cockpit étanches	PREFERENCE	PREFERENCE	PREMIERE
TV LED 22" montée sur la cloison de mât avec lecteur DVD	-	□	□
Antenne TV avec ampli	-	□	□
Climatisation 220v 16000 BTU montée sous la banquette carré, bouches dans carré et cabines (version 2 cabines uniquement)	□	-	-
Climatisation 220v 24000 BTU montée sous la banquette carré et dans le coffre arrière, bouches dans carré et cabine avant, cabine(s) arrière(s), tableau de commande et thermostat	-	□	-
Climatisation réversible 220v 32000 BTU montée sous la banquette carré, dans le coffre arrière et dans la cabine avant, bouches dans carré, salles d'eau et cabine avant, cabine(s) arrière(s), tableau de commande et thermostat	-	-	□
Chauffage fuel air pulsé, une chaudière Webasto® de 5500 BTU montée dans le coffre arrière avec bouches dans les cabines, carré et salles d'eau	□	□	□
Chauffage fuel air pulsé, une chaudière Webasto® de 5500 BTU et une de 2000BTU montée dans le coffre arrière avec bouches dans les cabines, carré et salles d'eau (uniquement pour la version 4 cabines)	-	-	□

	SO 379		SO 409			SO 439	
	2C/1SE	3C/1SE	2C/1SE	3C/1SE	3C/2SE	3C/2SE	4C/2SE
A M É N A G E M E N T S I N T É R I E U R S							
BOIS							
Aménagements en Fine Teak® contre plaqué avec moulures en bois massif, vernis anti-UV	■	■	■	■	■	■	■
Planchers stratifiés avec filets chants vernis	■	■	■	■	■	■	■
Planchers stratifiés finition chêne chants vernis	□	□	□	□	□	□	□
CABINE AVANT							
Cabine avant avec lit double	■	■	■	■	■	■	-
Lit double avec matelas mousse haute densité	2,07 x 1,85 m	2,07 x 1,85 m	2,10 x 2,00 m	2,10 x 2,00 m	2,10 x 2,00 m	2,14 x 2,00 m	-
Placard avec étagères et penderie	2	2	2	2	1	1	-
Vaigrage de coque en capitonnage clair, équipets sur flanc de coque et à l'avant	■	■	■	■	■	■	-
Bureau/coiffeuse avec tablette en pvc façon cuir, rangement, lisseuse et siège	-	-	□	□	-	■	-
Salle d'eau propriétaire avec vasque inox, patère, miroir, porte-serviette, porte papier toilette, rangement au-dessus du lavabo, et pompe de douche électrique	-	-	-	-	■	■	-
Séparateur plexi pour douche	-	-	-	-	-	PREMIERE	-
Deux cabines avant avec une cabine en pointe et une cabine avec 2 lits superposés	-	-	-	-	-	-	■
Lit double avec matelas mousse haute densité	-	-	-	-	-	-	2,14 x 2,00 m
2 lits superposés	-	-	-	-	-	-	2,11 x 0,70 m
Placard avec étagères et penderie	-	-	-	-	-	-	■
Vaigrage de coque en capitonnage clair, équipets sur flanc de coque et à l'avant	-	-	-	-	-	-	■
Salle d'eau avant avec vasque inox, patère, miroir, porte-serviette, porte papier toilette, poubelle, rangement au-dessus du lavabo et pompe de douche électrique	-	-	-	-	-	-	■
Séparateur plexi pour douche	-	-	-	-	-	-	PREMIERE
CABINE ARRIÈRE							
Cabine arrière propriétaire avec lit double	■	-	■	-	-	-	-
Lit double avec matelas mousse haute densité	2,02 m x 1,94 m	-	2,00 m x 1,78 m	-	-	-	-
Placard avec étagères et penderie	■	-	■	-	-	-	-
Vaigrage de coque en capitonnage clair, équipets sur flanc de coque	■	-	■	-	-	-	-
Salle d'eau propriétaire avec plan et vasque, patère, miroir, porte-serviette, porte papier toilette, rangement au-dessus du lavabo et pompe de douche électrique	■	-	■	-	-	-	-
Séparateur plexi pour douche	PREMIERE	-	PREMIERE	-	-	-	-
Soute de rangement arrière bâbord accès à ce grand rangement par porte dans la salle d'eau, paniers de rangements, éclairage	■	-	■	-	-	-	-
Deux cabines arrière	-	■	-	■	■	■	■
Lits doubles avec matelas mousse haute densité	-	2,02 m x 1,58 m	-	2,00 m x 1,57 m	2,00 m x 1,57 m	2,00 m x 1,60 m	2,00 m x 1,60 m
Grand placard avec étagères et penderie	-	■	-	■	■	■	■
Vaigrage de coque en capitonnage clair, équipets sur flanc de coque	-	■	-	■	■	■	■
Salle d'eau avec vasque inox, douche, patère, miroir, porte-serviette, porte papier toilette, rangement au-dessus du lavabo, pompe de douche électrique	-	■	-	■	■	■	■
Séparateur plexi pour douche	-	PREMIERE	-	PREMIERE	PREMIERE	PREMIERE	PREMIERE
TABLE À CARTES							
Tables à cartes avec tableau électrique général, emplacement pour écran radar et traceur	■	■	■	■	■	■	■
Table à cartes avec dessus en pvc façon cuir	-	-	■	■	■	■	■
Penderie à cirés	■	-	-	-	-	-	-
CARRÉ							
Carré en U situé à tribord, coussins et rangement sous assises	■	■	■	■	■	■	■
Table de carré avec fargues et pieds de table amovibles	■	■	■	■	■	■	■
Table de carré luxe avec rallonge repliable et bar	□	□	-	-	-	-	-
Table de carré luxe repliable avec meuble bar et rails qui permettent de la transformer en couchette	-	-	PREFERENCE	PREFERENCE	PREFERENCE	PREFERENCE	PREFERENCE
Carré convertible en couchette	□	□	□	□	□	□	□
Meubles de rangement supérieurs	■	■	■	■	■	■	■
Banquette située à bâbord avec coussins et rangements supérieurs	■	■	■	■	■	■	■
2 poufs pour le carré avec système de maintien	-	-	□	□	□	□	□
Descente avec capot plexi et marches en bois	■	■	■	■	■	■	■
Porte en plexi avec rangement	■	■	■	■	■	■	■
CUISINE							
Cuisine avec évier inox deux bacs, couvercle amovible, robinet mitigeur chromé, équipets de rangements et tiroirs	■	■	■	■	■	■	■
Cuisine en L située sur tribord avec vitre de séparation cuisine/carré	■	■	■	■	■	■	■
Porte document dans le retour de la cuisine	■	■	■	■	■	■	■
Réchaud four sur cardan avec 2 feux et main courante inox de protection	■	■	■	■	■	■	■
Réchaud four luxe 2 feux, finition noire, poignée en bois, four et grill inox	PREMIERE	PREMIERE	PREMIERE	PREMIERE	PREMIERE	PREMIERE	PREMIERE
Glacière, accès par dessus, bacs de rangements, groupe froid 12v sous la glacière	■	■	■	■	■	■	■
HAUTEUR SOUS BARROTS							
Cabine avant	1,80 / 1,84 m		1,84 m			1,88 m	
Cabine (s) arrière (s)	1,90 m		1,95 m			1,97 m	
Descente	1,93 m		1,94 m			1,97 m	
Carré	1,81 / 1,92 m		1,92 m			1,96 m	
Cuisine	1,88 m		1,91 m			1,95 m	



JEANNEAU

■ Standard □ Option - Non disponible C = Cabines SE = Salle d'Eau



Ets JEANNEAU - BP 529 - 85505 LES HERBIERS CEDEX - FRANCE - TEL +33 (0)2 51 64 20 20 - FAX +33 (0)2 51 67 37 65

INTERNET : http://www.jeanneau.com